

12 Zwischenflanschschieber - Knife gate valve - Robinet-vanne à montage entre brides

12.01 EX

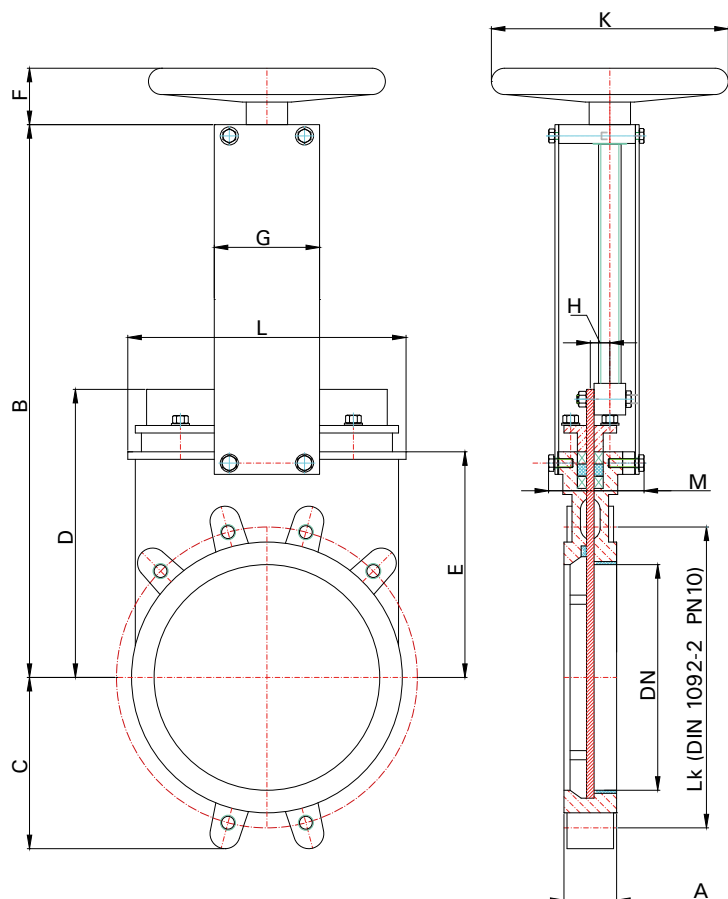

DN	A	B	C	D	E	F	G	H	K	L	M
50	40	280	63	170	105	50	80	12	125	119	90
65	40	285	70	183	115	50	80	12	125	134	90
80	50	307	92	184	124	50	80	12	160	149	90
100	50	345	106	202	140	50	80	12	160	169	90
125	50	390	120	211	150	50	80	16,4	200	180	104
150	60	430	130	241	175	50	80	16,4	200	210	104
200	60	538	160	288	205	50	140	20	250	262	118
250	70	655	198	345	250	50	140	20	250	318	118
300	70	745	234	395	300	50	140	22	360	372	118
350	96	860	258	430	338	100	150	22	360	431	193
400	100	965	292	480	392	100	150	26	360	486	193
450	106	1021			432	100	150	26	360	540	197
500	110	1185	340	592	485	100	150	38	400	602	197
600	110	1420	400	705	590	100	140	38	400	708	197
700	110	1675	452	787	760	120	140	30	600	834	400
800	110	1890	505	901	795	120	140	30	600	1015	320
900	110	2115	555	1024	900	120	140	35	730	1040	320
1000	110	2340	610	1108	980	190	140	35	730	1150	320

12 Zwischenflanschschieber - Knife gate valve - Robinet-vanne à montage entre brides

Werkstoffe Material Matériau

Gehäuse <i>Body Corps</i>	GG 25 (EN JL 1040)	GGG 40 (EN JS 1030)	1.4408
Platte <i>Plate Plaque</i>	1.4301	1.4571	
Spindel <i>Spindle Tige</i>	1.4104	1.4305	1.4571
Oberflächenbehandlung <i>Coating</i> <i>Traitement de couche</i>	EKB beschichtet RAL 5007 ca. 200µ <i>EKB coated RAL 5007 ca. 200µ</i> <i>revetue de EKB RAL 5007 ca. 200µ</i>		
Dichtung <i>Seal</i> <i>Composé</i>	EPDM/APTK; auf Anfrage: Viton, Teflon <i>EPDM/APTK; on request: Viton, Teflon</i> <i>EPDM/APTK; sur demande: Viton, Teflon</i>		

Flansanschluss für BAP - Zwischenflanschschieber nach EN 1092-2, gebohrt nach PN 10
Flange connection for BAP - knife gate valves according to EN 1092-2, drilled PN 10
Raccord à bride por robinet-vanne à montage entre brides EN 1092-2, percé selon PN 10

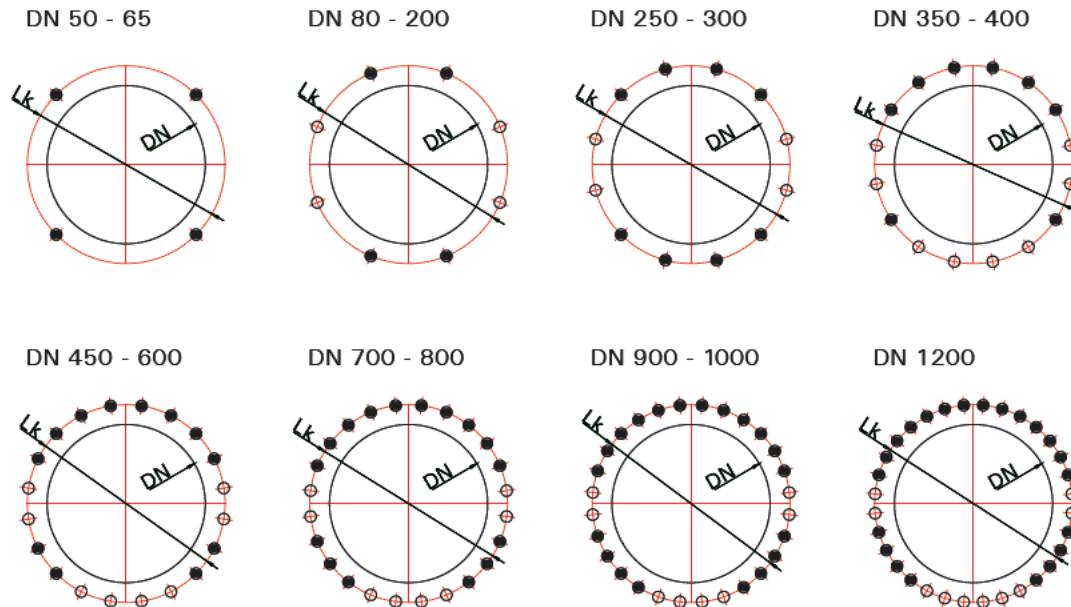

Lochkreis für Flansche nach EN 1092-2, gebohrt nach PN 10
Bolt circle for flange according to EN 1092-2, drilled PN 10
Cercle des trous de boulons à montage entre brides EN 1092-2, percé selon PN 10

DN	50	65	80	100	125	150	200	250	300	350	400	450	500	600	700	800	900	1000	1200
k	125	145	160	180	210	240	295	350	400	460	515	565	620	725	840	950	1050	1160	1380
N	4	4	8	8	8	8	8	12	12	16	16	20	20	20	24	24	28	28	32
Nr	4	4	4	4	4	4	4	6	6	10	10	14	14	14	16	16	20	20	22
Np			4	4	4	4	4	6	6	6	6	6	6	6	8	8	8	8	10
M	16	16	16	16	16	20	20	20	20	20	24	24	24	27	27	30	30	33	36
t	11	11	11	11	11	14	14	18	18	22	24	24	24	24	20	20	20	20	30

N = Gesamtzahl der Löcher - Total number of holes - Total de trous
 NR = Anzahl der Sacklöcher mit Gewinde - Number of blind holes with thread - Nombre de a trous à sacs avec filet
 Np = Anzahl der durchgehenden Löcher - Nuber of through holes - Nombre des trous par marchant
 t = Sacklochtiefe - Blind holes depth - Profondeur des trous à sacs